

Horizontalschnitt Schema G

28 mm Flügelabstand

**Achtung:** Ausführung Schema G nicht für HSK-PORTAL 250.  
HSK-PORTAL 250 nur mit Schema G-2.

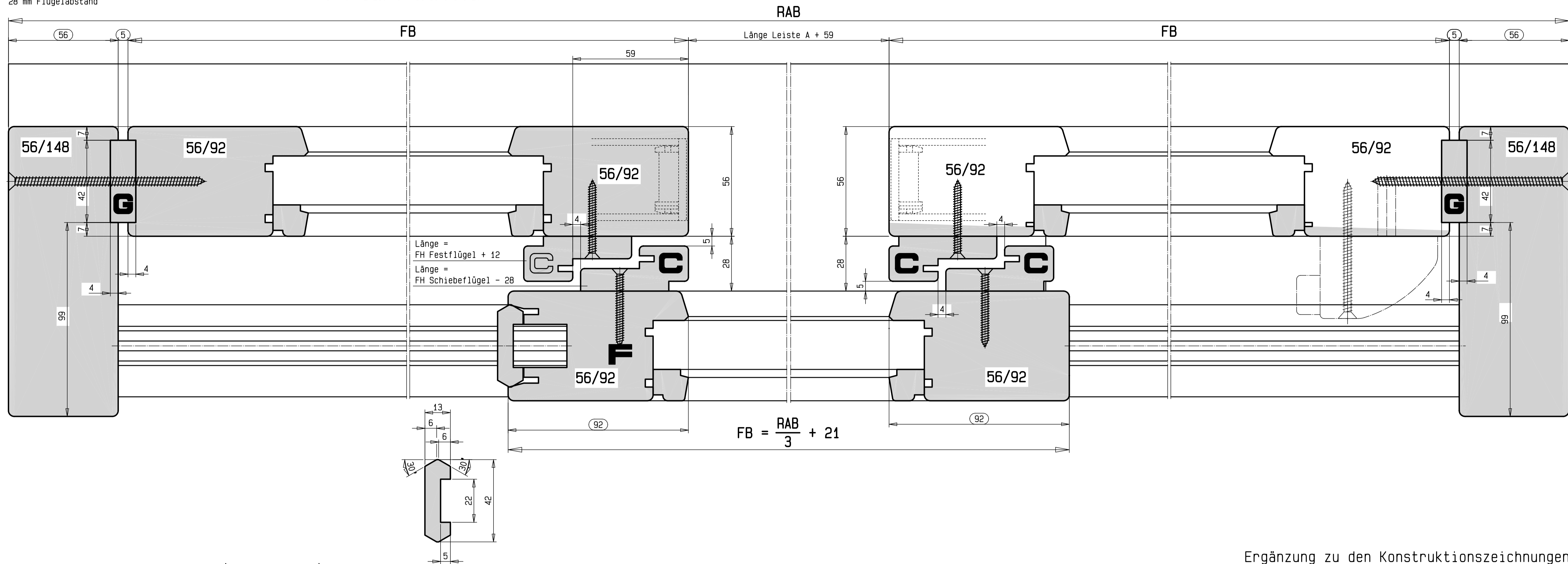

Horizontalschnitt Schema G-2 (asymmetrisch)

28 mm Flügelabstand

Ergänzung zu den Konstruktionszeichnungen  
HSde1005 und HSde1008

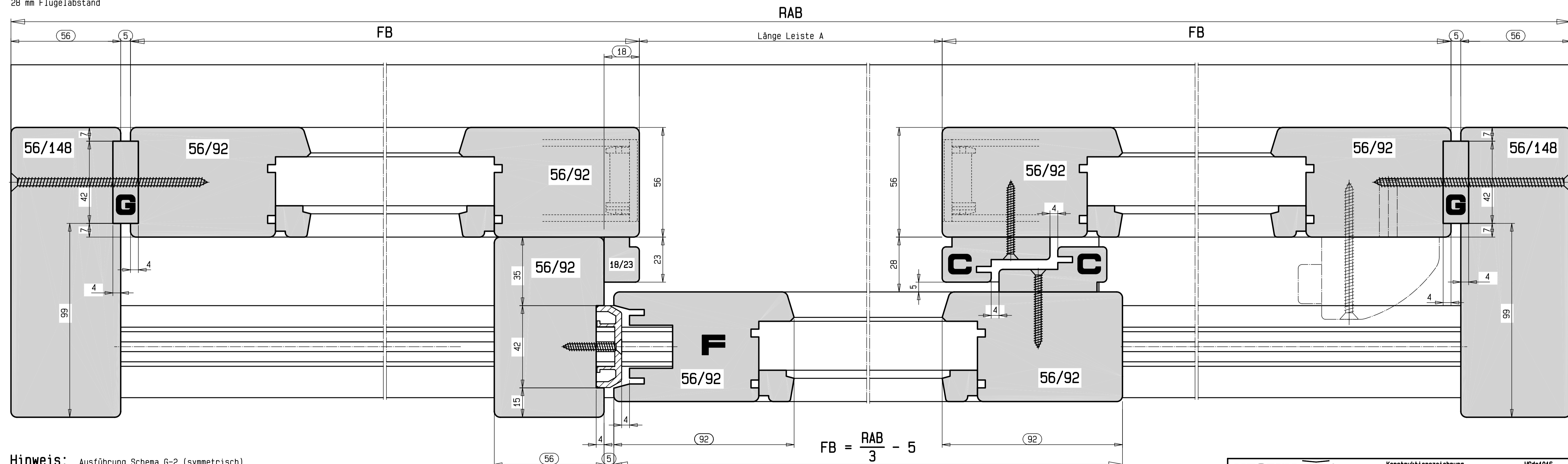

**Hinweis:** Ausführung Schema G-2 (symmetrisch)  
siehe Rückseite.

Horizontalschnitt Schema G-2 (symmetrisch)

28 mm Flügelabstand

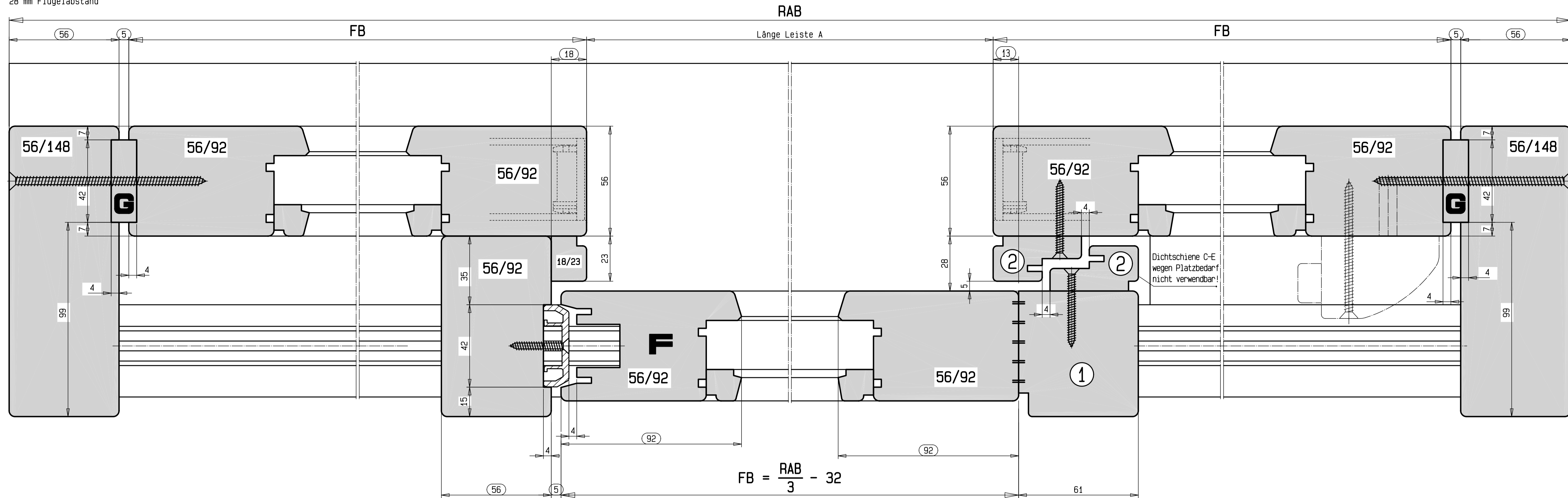

Sonderprofile für  
Schema G-2 (symmetrisch)

